

bis 08/99

R 1500 VR

Teile-Nr. 251.698-KD Printed in Germany 02/99

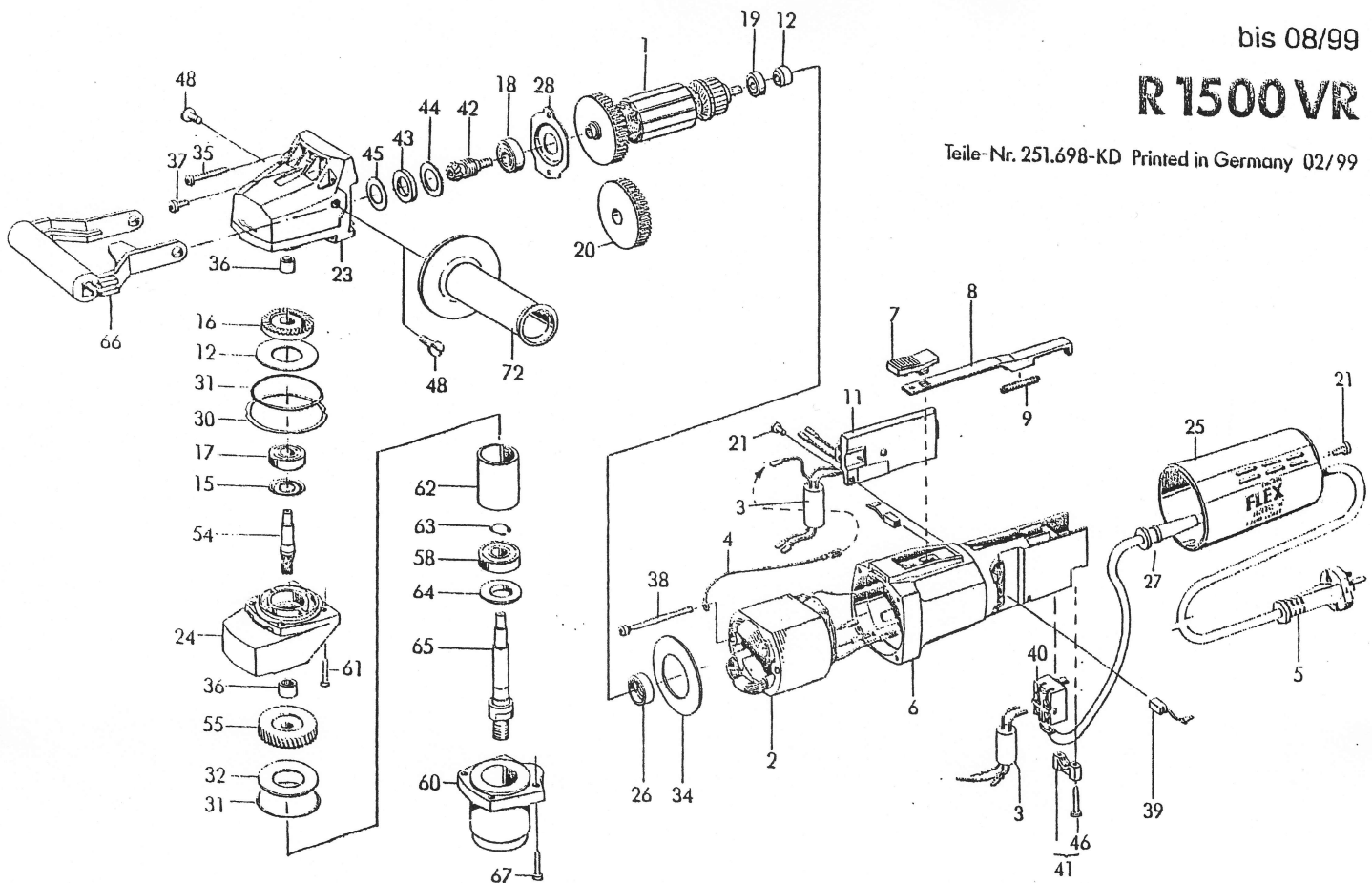

DIN Norm	Abmessung mm	Pos	Teile-Nr.	St	Benennung
Ersatzteile					
		1	245.070	1	Anker (links)
		2	245.089	1	Magnetfeld (links)
		3	281.301	1	Kondensator einzeln als Ersatzteil
		4	212.652	1	Litze für Kondensator
4,0 m		5	236.462	1	Kabel
		6	225.320	1	Motorgehäuse mit Kohlehalter
		7	211.451	1	Schalthebel
		8	225.304	1	Schaltstange
		11	225.924	1	Elektronik mit Kondensator
		12	250.403	1	Magnetring
		15	100.277	1	Dichtring 6001 J
		16	251.803	1	Kegelrad
625	12x28x8	17	214.884	1	Rillenkugellager 6001 2 RS
625	10x26x8	18	254.442	1	Rillenkugellager 6000 2 RSD
625	7x19x6	19	254.443	1	Rillenkugellager 607 2RSD
		20	235.164	1	Windflügel
KT 4x12		21	195.715	3	Schraube
		23	250.554	1	Getriebegehäuse
		24	257.421	1	Getriebegehäuse
		25	252.131	1	Haube
		26	257.354	1	Lagerring
		27	197.041	1	Kabelschuttschlauch
		28	257.750	1	Lagerdeckel
0,2		30	257.571	1	Distanzring
0,3		30	257.572	1	Distanzring
48x1,2		31	159.204	1	O-Ring
50x25,4x1,5		32	159.212	1	Tellerfeder
		34	159.247	1	Luftführung
KT 4x30		35	195.693	4	Schraube
		36	189.251	1	Sinterlager
7985	M 4x8	37	258.573	2	Schraube
KT 4x60		38	225.347	2	Schraube
6,3x7		39	264.571	2	Kohle K 53
		40	251.331	1	Schalter
		41	215.074	1	Kabelschelle komplett
		42	251.528	1	Ritzel (links)
25x14x4		43	160.512	2	Filzring
25,9x15,5x0,5		44	160.520	1	Scheibe
23x14x0,5		45	160.539	1	Scheibe

DIN Norm	Abmessung mm	Pos	Teile-Nr.	St	Benennung
Ersatzteile					
		46	213.373	2	Schraube
933	M 8x16	48	244.155	2	Schraube
		54	251.552	1	Vorlegewelle
		55	251.551	1	Zahnrad
625		58	119.482	1	Rillenkugellager 6201 2 RS
		60	251.580	1	Lagerdeckel
	M 4x20	61	251.577	4	Schraube
		62	233.463	1	Buchse
471	12x1	63	102.091	1	Sicherungsring
		64	251.582	1	Abstreifer
		65	251.578	1	Getriebewelle
		66	236.934	1	Bügelhandgriff
	M 4x16	67	196.738	1	Schraube
			257.426	1	Stützrahmen
933	M 8x12		254.899	1	Schraube
			129.852		18 g Getriebeblatt für Winkeltrieb
			129.852		18 g Getriebeblatt für Stirnradstufe
Für 110-Volt-Maschinen unterscheiden sich nachstehende Teile gegenüber den 230-Volt-Maschinen:					
		1	252.133	1	Anker (links)
		2	252.134	1	Magnetfeld (links)
		3	183.261	1	Kondensator
4,0 m		5	187.925	1	Kabel
		6	254.379	1	Motorgehäuse mit Kohlehalter
		11	250.918	1	Elektronik
6,3x8		39	250.816	2	Kohle K 44
Grundausstattung					
SW 17			106.461	1	Einmaulschlüssel
			257.749	1	Rührkorb RS 1
			255.195	1	Adaptier
			254.176	1	Rührkorb RSO